



Hebe- und Transportsysteme  
Lifting And Moving Systems

**GKS**  
PERFEKT

[www.gks-perfekt.com](http://www.gks-perfekt.com)

# angetriebenes Transportfahrwerk ROBOT 20

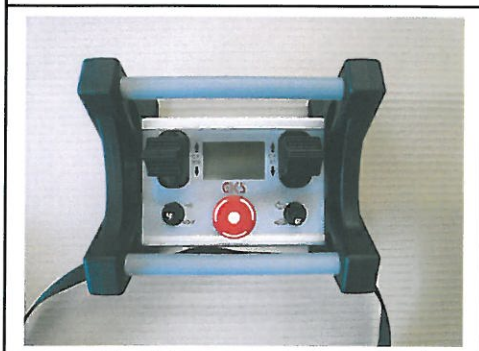
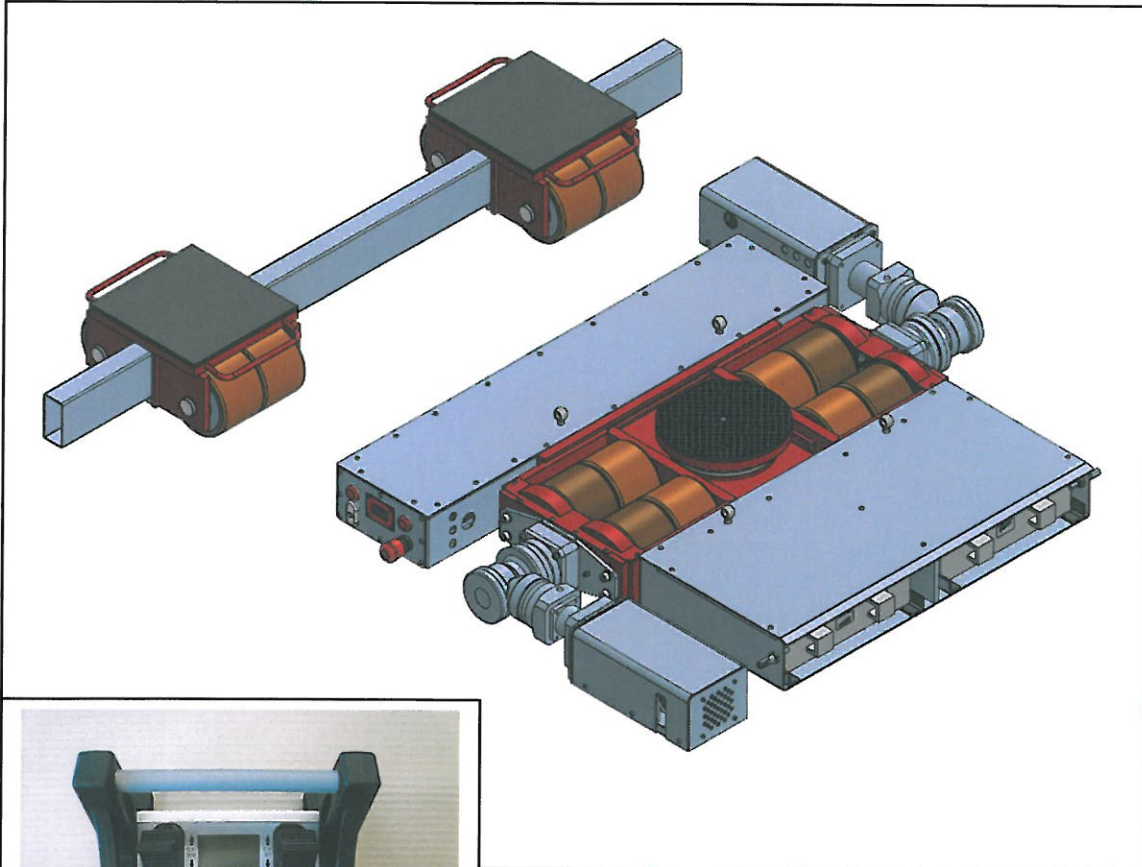

Funkfernsteuerung  
*Remote Control*

L - ROBOT 20 (lenkbar, angetrieben) → Nutzlast 100 kN  
F - ROBOT 20 (starr, nicht angetrieben) → Nutzlast 100 kN

Datum : 06.08.2012

Konstruktionsänderungen vorbehalten. Für Abweichungen, Irrtümer  
und Druckfehler kann keine Gewähr übernommen werden.  
Es gelten die AGB der G. Kramp GmbH & Co.KG

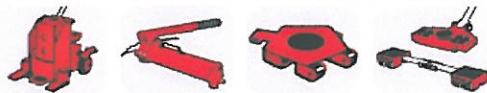

**Hebe- und Transportsysteme**  
Lifting And Moving Systems

**GPERFEKT**<sup>®</sup>  
**KKS**

www.gks-perfekt.com

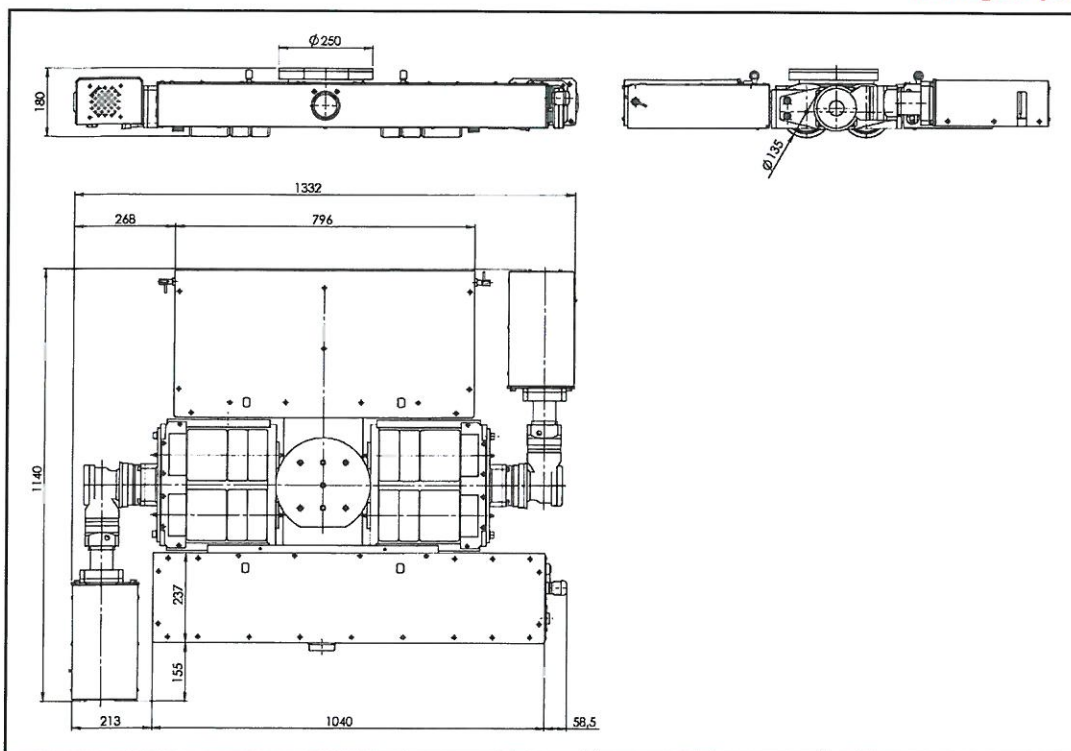

Technische Daten <i>Technical data</i>	Transportsystem ROBOT 20	
Fahrwerk <i>Trolley</i>	L-Robot <i>L-Robot</i>	F-Fahrwerk <i>F-Trolley</i>
Artikelnummer <i>Item number</i>	14080	14081
Antrieb <i>Drive</i>	DC Motor (24V / 1000W)	-
Akkutyp <i>Battery type</i>	Li-Polymer	-
Betriebszeit * <i>Operating time *</i>	60 min	-
Rückfahrwarner <i>Reversing signal</i>	Ja <i>Yes</i>	-
Steigung max. ** <i>Incline max **</i>	3%	-
Einbauhöhe / Zahl der Lastrollen <i>Loading height / no. Of rollers</i>	180mm / 8	180mm / 8
Abmessungen (LxBxH) <i>Dimensions (LxWxH)</i>	1312x1140x180 mm	-
Auflagefläche je Kassette <i>Contact surface per cassette</i>	-	275 – 266 mm
Distanzstange verstellbar <i>Connecting rod, adjustable</i>	-	440 – 1600 mm
Gesamtgewicht <i>Total weight</i>	255 kg	115 kg
Traglast <i>Load capacity</i>	100 kN (10 t)	100 kN (10 t)
Max. Traglast <i>Total load capacity</i>	200 kN (20 t)	

\* abhängig von der Last und der Anzahl der Anfahr- und Bremsvorgänge

\* depending on the load and starting-up/stopping procedures

\*\* bei Steigung/Gefälle ist eine geeignete Wegrollssicherung vorzusehen

\*\* use a locking device to prevent inadvertent rolling at gradients

Datum : 06.08.2012

Konstruktionsänderungen vorbehalten. Für Abweichungen, Irrtümer und Druckfehler kann keine Gewähr übernommen werden. Es gelten die AGB der G. Kramp GmbH & Co.KG

